

MAL302 serie

UNIDAD DE AIRE (UNIDAD. L)

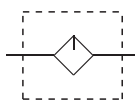

Simbolo



Especificaciones

Modelo	MAL302		
Diámetro No.	8A	10A	15A
Tamaño de puerto	1/4	3/8	1/2
Medio	Aire		
Max. Operación presión	1 MPa		
Presión de prueba	1.5 MPa		
Temperatura ambiente	- 5~+60°C (No refrigerar)		
Capacidad de aceite lubricante	65 c.c		
Min. Flujo por goteo de aceite	50 l/min	60 l/min	
Aceite recomendado	Aceite turbine ISO-VG32		
Peso	345 g		

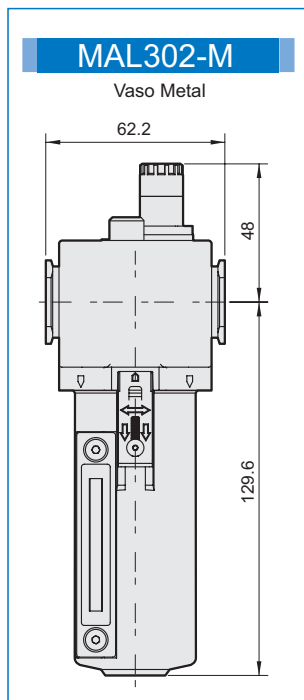

Opción de accesorios

Soporte tipo C

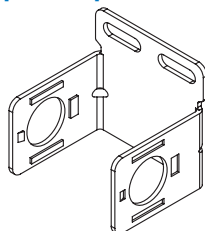

Ejemplo de pedido

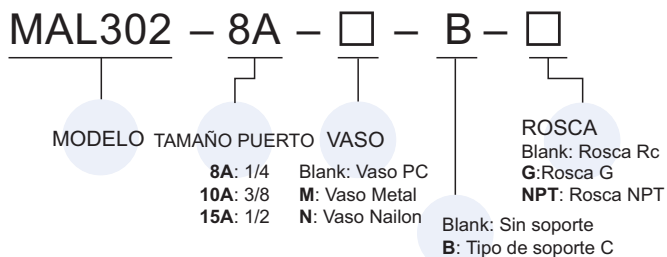

⚠ Caución

Cuenco de metal

Antes de armar o desarmar, empuja la placa de bloqueo hasta el final, y que confirme que esta separado del cuerpo luego gire el vaso, de lo contrario la plata de bloqueo se deformará o el cuerpo será rayado.

1. Deslizar la placa hacia abajo
2. Girar el vaso

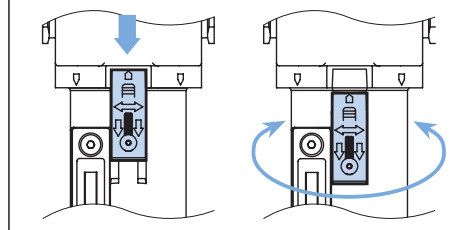

MAL302 serie

UNIDAD DE AIRE (UNIDAD. L)

